



BOMBAS & FILTROS

**MANUAL DO PROPRIETÁRIO**  
**JET COMFORT® INVERTER 40**  
**SÉRIE: 12/2024**



Prezado Cliente. Parabéns pela preferência na escolha de produtos Dancor. Este documento foi elaborado cuidadosamente, para orientá-lo e ajudá-lo no manuseio do seu Jet Comfort® Inverter 40 DANCOR. Leia com bastante atenção, seguindo passo a passo todas as suas instruções, sua bomba produzirá os resultados esperados para sua plena satisfação. O Jet Comfort® Inverter 40 DANCOR é fabricado para operar com água limpa. Qualquer eventual dúvida sobre o produto, entre em contato com o nosso S.A.C (serviço de atendimento ao Consumidor - Tel.: 0800 021 9290 - de segunda a sexta das 8:00 às 17:00) para maiores informações.

Para acessar o catálogo da rede de assistência técnica Dancor, visite o site: <http://www.dancor.com.br/dancor-site-novo/public/atad>

O Pressurizador Jet Comfort Inverter 40 é um produto constituído basicamente por uma bomba multistágio em aço inoxidável, motor de ímã permanente, vaso de expansão, sensor de pressão e um controlador inteligente com inversor integrado que será responsável pela melhor eficiência no funcionamento do equipamento, entregando maior conforto na utilização dos pontos de consumo de água, baixo ruído durante o funcionamento, além de proporcionar até 60% de economia no consumo de energia elétrica.

O Pressurizador Jet Comfort Inverter 40 já sai de fábrica programado e pronto para o uso, porém o manual deverá ser lido atentamente e caso necessário, para seu maior conforto, configurar a pressão desejada facilmente através do painel inteligente.

Através da leitura feita pelo sensor de pressão, o controlador irá variar a velocidade do motor, de modo a entregar sempre o necessário de acordo com o consumo de água naquele momento, proporcionando pressão constante, além da melhor eficiência energética em comparação aos produtos convencionais, pois não geram picos de corrente no momento da partida do motor.

O Jet Comfort Inverter 40 Dancor é de fácil instalação e operação, sendo possível definir os requisitos desejados diretamente no painel de controle. Além disto, também apresenta em sua tela principal, possíveis falhas do sistema através de códigos de erros, protegendo contra danos permanentes e aumentando seu tempo de vida.



<b>1.</b>	<b>PONTOS DE ATENÇÃO:</b>	
1.1.	Instalação elétrica.....	4
1.2.	Local de instalação.....	4
1.3.	Manutenção.....	5
1.4.	Funcionamento.....	5
<b>2.</b>	<b>CARACTERÍSTICAS DO PRODUTO</b>	
2.1.	Condições de trabalho.....	6
2.2.	Dimensões do produto.....	6
2.3.	Curva de desempenho.....	6
2.4.	Ficha técnica.....	7
2.5.	Principais componentes.....	8
2.6.	Proteções do pressurizador.....	8
<b>3.</b>	<b>FUNCIONAMENTO:</b>	
3.1.	Booster Up.....	9
3.2.	Booster Down.....	9
3.3.	Filling the Tank.....	10
<b>4.</b>	<b>PAINEL DE CONTROLE.....</b>	<b>10</b>
<b>5.</b>	<b>CONFIGURAÇÕES DOS PARÂMETROS.....</b>	<b>12</b>
<b>6.</b>	<b>GUIA DE CÓDIGOS DE ERROS.....</b>	<b>13</b>
<b>7.</b>	<b>GUIA DE FALHAS E SOLUÇÕES.....</b>	<b>14</b>
<b>8.</b>	<b>GARANTIA VIA CONSUMIDOR.....</b>	<b>15</b>
<b>9.</b>	<b>GARANTIA VIA REVENDEDOR.....</b>	<b>15</b>

## 1.1. INSTALAÇÃO ELÉTRICA

A instalação elétrica obedecerá a melhor técnica e a maior segurança para garantia de vida do motor e prevenção contra acidentes (risco de choque) conforme recomendação da NBR 5410. O Jet Comfort Inverter 40 funciona exclusivamente na tensão de 220 V monofásico. Certifique-se de que a tomada elétrica está devidamente aterrada para garantir a máxima segurança. Conforme Norma NBR 5626-2020 torna-se necessário a devida instalação de Sistema de drenagem para prevenção de inundações no caso de eventuais vazamentos nas bombas. Não aterre o produto em linha de fornecimento de gás. Certifique-se de que a tomada esteja seca e não entre em contato com a água.

## 1.2. LOCAL DE INSTALAÇÃO

Recomenda-se a instalação do produto em regime afogado, caso não seja possível, posicionar o mais próximo do ponto de captação de água para evitar perdas de cargas, em local de fácil acesso para manutenção e inspeção.

Preferencialmente, não instalar o pressurizador sobre lajes ou forros, a não ser que o piso seja impermeabilizado e que possua dreno para escoar a água de eventuais vazamentos.

Não instale o equipamento exposto ao tempo. A correta instalação deverá ser realizada em



local protegido da chuva.

Manter em local afastado de crianças e animais.

Utilizar filtro de linha retentor de partículas tipo Y (não acompanha o produto) na sucção do pressurizador para evitar a entrada de detritos que possam danificá-lo.

**ATENÇÃO:** Não cubra ou obstrua a ventilação do motor. Mantenha a distância mínima de 8,0 cm do motor em relação à parede. O ar utilizado para refrigeração do motor deve estar na temperatura ambiente, limitada ao valor indicado na ficha técnica do produto (40°).

Não é permitido utilizar tubulação na entrada do pressurizador com diâmetro menor que 1¼", isso pode provocar problemas no equipamento e cavitação.

Quando o pressurizador for utilizado para alimentar uma caixa d'água, instalar uma boia mecânica na tubulação de recalque para que o equipamento desligue automaticamente após encher a caixa d'água.

Se o pressurizador estiver instalado para sucção de poço ou reservatório subterrâneo, deve-se preencher toda a tubulação de sucção com água antes de conectar o pressurizador e utilizar válvula de retenção na ponta de aquisição do tubo.

### 1.3. MANUTENÇÃO

A instalação e manutenção do equipamento deverá ser realizada por um técnico capacitado, pois quaisquer atividades inadequadas poderão ocasionar danos permanentes e a perda da garantia do produto.

Por motivos de segurança, sempre desconecte o equipamento da rede elétrica, antes de qualquer manutenção.

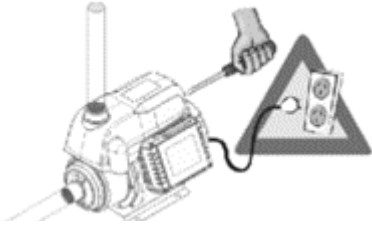

Nunca mova ou suspenda o pressurizador através do cabo de alimentação, pois poderá acarretar ruptura ou curto-circuito. Sempre manuseie com as duas mãos.



Caso o cabo de alimentação precise ser prolongado ou substituído, utilize sempre a tabela da ABNT NBR 5410:2004 para este procedimento. Certifique-se de que eventuais conexões elétricas sejam devidamente realizadas e estejam isoladas corretamente.

O fabricante não se responsabiliza por quaisquer modificações realizadas no produto.

### 1.4. FUNCIONAMENTO

Nunca ligue o equipamento sem água em seu interior.

O pressurizador não foi projetado para bombear líquidos inflamáveis ou que possuam partículas sólidas. Deverá ser bombeado somente água limpa.



Problemas causados por partículas sólidas ou entupimento por detritos contidos na água, não estão cobertos pela garantia.

## 2.1. CONDIÇÕES DE TRABALHO

- Valor de pH: 5 – 8
- Temperatura do líquido: Até 60 °C
- Temperatura Ambiente: 0 – 40 °C
- Umidade ambiente: máximo de 85%
- Calibração do tanque de expansão: 1,5 bar (ou 80% do pressão de trabalho)

## 2.2. DIMENSÕES DO PRODUTO

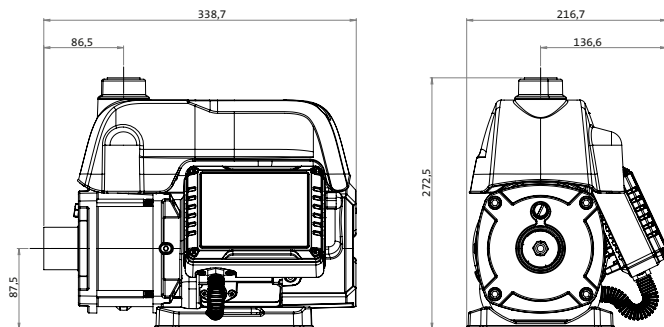

## 2.3. CURVA DE DESEMPENHO

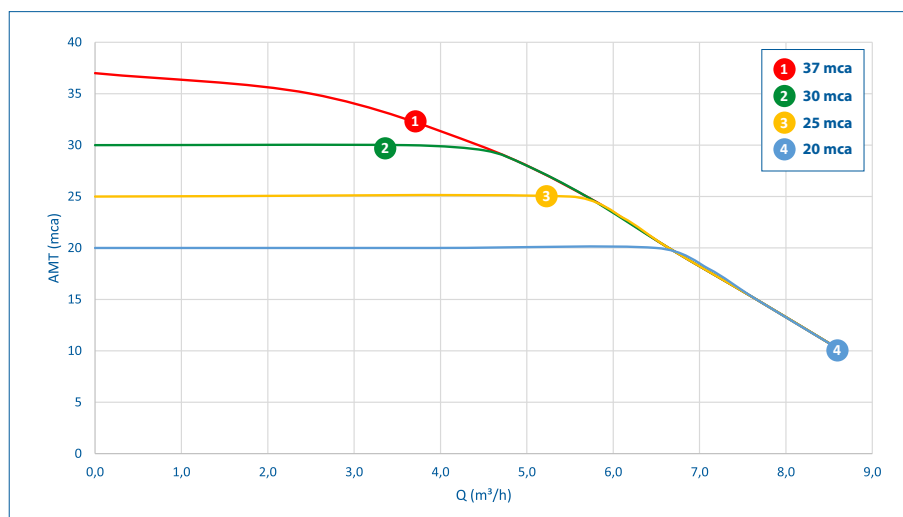

Modelo	Pot. (cv)	Tubulação		AMT máx. (mca)	Altura manométrica total em metros de coluna de água (mca) Não estão incluídas as perdas por atrito					
		Suc. (bsp)	Elev. (bsp)		10	15	20	25	30	35
Monofásico 220V					Vazão (m³/h)					
Jet Comfort® Inverter 40	1,0	1¼"	1"	37	8,6	7,7	6,6	5,7	4,4	2,5

## 2.4. FICHA TÉCNICA

MODELO	JET COMFORT® INVERTER 40
TIPO	PRESSURIZADOR INVERTER
POTÊNCIA	1,0 cv
POTÊNCIA MÁXIMA	ATÉ 1200 W
TENSÃO NOMINAL	220 V MONO
CORRENTE MÁXIMA	8,0 A
FREQUÊNCIA	60 Hz
PRESSÃO MÁXIMA	37 mca
VAZÃO MÁXIMA	8,6 m <sup>3</sup> /h
VAZÃO NOMINAL	4,4 m <sup>3</sup> /h
PRESSÃO NOMINAL	30 mca
FUNCIONAMENTO	INVERSOR DE FREQUÊNCIA
SUCÇÃO MÁXIMA ( - )	7 mca
PRESSÃO MÁXIMA DE SUCÇÃO ( + )	30 mca
TEMPERATURA MÁXIMA DA ÁGUA	60 °C
TEMPERATURA MÁX. AMBIENTE	40 °C
NÍVEL DE RUÍDO	60 dB
SUCÇÃO/ELEVAÇÃO	1.1/4" x 1"
DIMENSÕES DO PRODUTO	338,7 x 216,7 x 272,5 (mm)
DIMENSÕES DA EMBALAGEM	394 x 260 x 330 (mm)
PESO LÍQUIDO	9 kg
PESO BRUTO	9,7 kg
ROTAÇÃO	4000 RPM
VOLUTA	AÇO INOX AISI 304
ROTOR	AÇO INOX AISI 304
EIXO	AÇO INOX AISI 304
PROTETOR TÉRMICO	SIM
MOTOR	IMÃ PERMANENTE
DISPLAY	TOUCH SCREEN
GRAU DE PROTEÇÃO	IP-X4
INSTALAÇÃO	LOCAL COBERTO
LÍQUIDO BOMBEADO	ÁGUA LIMPA

## 2.5. PRINCIPAIS COMPONENTES

- **Controlador com inversor:**

Dispositivo eletrônico responsável por fazer a leitura do transmissor de pressão e controlar a rotação do motor de acordo com a demanda de água exigida. Também é capaz de verificar possíveis erros encontrados durante o funcionamento do produto, informando através de códigos de falhas. Além disto é possível configurar a pressão de trabalho desejada de maneira fácil através do painel TOUCH SCREEN.

- **Motor de ímã permanente:**

São motores de maior performance em relação aos convencionais, sendo alimentados pelo controlador de acordo com a potência necessária para o funcionamento da bomba no ponto de melhor eficiência.

- **Transmissor de pressão**

Dispositivo responsável por medir a pressão do sistema em tempo real e enviar um sinal de leitura para o controlador.

- **Bomba Multiestágio**

Bomba feita em aço inoxidável que possui em seu interior dois rotores, trazendo uma melhor pressão para o pressurizador.

- **Tanque de expansão**

Possui em seu interior uma membrana calibrada com ar pressurizado, sendo responsável pelo acúmulo de água, evitando variações bruscas na pressão do sistema.

## 2.7. PROTEÇÕES DO PRESSURIZADOR

- Proteção contra falta d'água;
- Vazamentos;
- Tensão elevada;
- Tensão baixa;
- Corrente elevada;
- Rotor travado;
- Protetor térmico (motor).



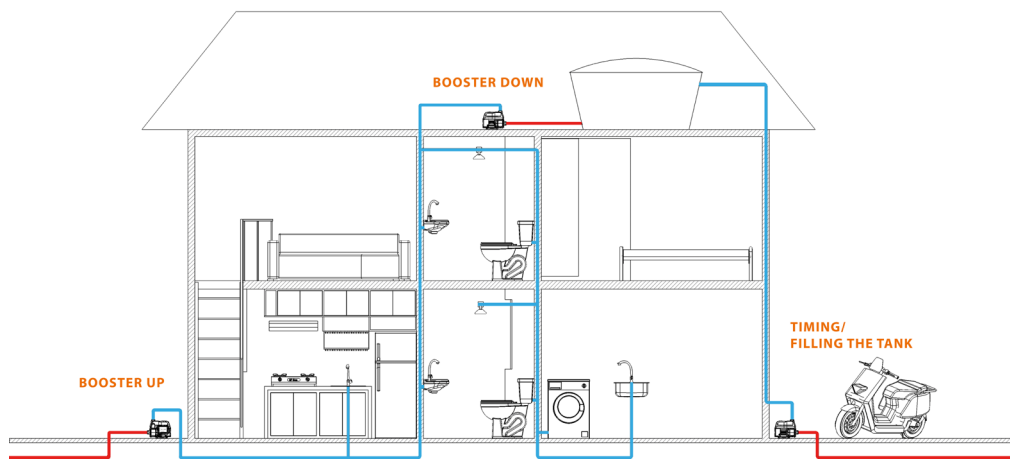

#### 3.1. BOOSTER UP

Utilizado quando os pontos de consumo estão localizados no mesmo nível ou superior ao Jet Comfort® Inverter 40.

Exemplo: Abastecimento doméstico, Pressurização de cisterna para caixa d'água, irrigação, etc.  
Pressão padrão de fábrica = 2,8 kgf/cm<sup>2</sup> (28 mca).

**IMPORTANTE:** A pressão de ligar a bomba DEVERÁ ser de pelo menos 1 metro superior ao ponto de consumo mais alto.

Sugerimos configurar a pressão de trabalho para ao menos 1kgf/cm<sup>2</sup> (10mca) acima do ponto de consumo mais alto.

Exemplo de casa com 5 pavimentos:

5 andares x 3 metros (pé direito) = 15 metros

15 metros + 10 mca = 2,5 kgf/cm<sup>2</sup> (25 mca) de pressão de trabalho

B01 (percentual para religar a bomba) = 70

Pressão de religa = Pressão de trabalho x B01 / 100

Pressão de religa = 25 mca x 70 / 100 = 17,5 mca (2,5 mca superior ao pé direito de 15 metros).

#### 3.2. BOOSTER DOWN

Utilizados quando os pontos de consumo estão localizados em um nível inferior em relação ao Jet Comfort Inverter 40.

Exemplo: Elevar a pressão dos pontos de consumo inferiores ao pressurizador a partir da caixa d'água (utilizado quando a bomba estiver afogada).

Pressão padrão de fábrica = 1,8 kgf/cm<sup>2</sup> (18 mca).

### 3.3. FILLING THE TANK

Utilizado quando o pressurizador exerce a função de alimentar uma caixa d'água (tanque superior). Irá ligar o equipamento de acordo com o tempo ajustado no painel.

Funcionamento: após o enchimento da caixa d'água, a boia mecânica fechará e a pressão irá subir até e o equipamento desligar. Após o uso da água do reservatório superior a boia irá abrir fazendo com que seja atingido a pressão de religar, entretanto o pressurizador só irá encher novamente o reservatório de acordo com o tempo selecionado no painel (a cada 30 minutos, 3 horas, 6 horas ou 12 horas).

Pressão padrão de fábrica = 2,8 kgf/cm<sup>2</sup> (28 mca)

**IMPORTANTE:** A pressão programada para ligar a bomba DEVERÁ ser de pelo menos 1 metro acima em relação à altura do tanque superior (caixa d'água).

Exemplo:

Pressão de trabalho = 2,8 kgf/cm<sup>2</sup> (28 mca)













Pressão de religar = Pressão de trabalho x B01 / 100

Pressão de religar = 28 mca x 70 / 100 = 19,6 mca

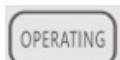
Altura máxima da caixa d'água = 19,6 - 1 = 18,6 metros

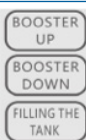
### 4. PAINEL DE CONTROLE



BOTÃO	FUNÇÃO
	<ol style="list-style-type: none"> <li>1. Clique para selecionar o modo de trabalho: BOOSTER UP, BOOSTER DOWN OU FILLING THE TANK</li> <li>2. Pressione MODO por 3 segundos para restaurar todos os parâmetros de fábrica.</li> </ol>
	<ol style="list-style-type: none"> <li>1. Entra no parâmetros de configuração</li> <li>2. Salva os parâmetros configurados</li> </ol>
	<ol style="list-style-type: none"> <li>1. Bloqueia e Desbloqueia o painel pressionando os botões "+" e "-" simultaneamente</li> <li>2. Ajusta a pressão de trabalho</li> <li>3. Ajusta o parâmetro de configuração selecionado</li> </ol>
	<ol style="list-style-type: none"> <li>1. Liga e desliga a bomba manualmente (indicado antes de realizar qualquer configuração)</li> <li>2. Remove indicações de aviso</li> </ol>
	<ol style="list-style-type: none"> <li>1. Somente utilizado no modo FILLING THE TANK</li> <li>2. Define o intervalo de tempo entre os acionamentos: 0,5h, 3h, 6h ou 12h.</li> </ol>
	<ol style="list-style-type: none"> <li>1. Somente utilizado no modo FILLING THE TANK</li> <li>2. Indica o intervalo de tempo para a bomba religar</li> <li>3. A luz acesa indica o intervalo selecionado</li> </ol>
	<ol style="list-style-type: none"> <li>1. Indicação de bomba ligada</li> </ol>
	<ol style="list-style-type: none"> <li>1. Luz acesa indica que a bomba está trabalhando dentro da pressão configurada</li> <li>2. Luz piscando indica que a bomba está trabalhando abaixo da faixa de trabalho configurada</li> <li>3. Luz apagada indica que a bomba não está funcionando</li> </ol>
	<ol style="list-style-type: none"> <li>1. A luz acesa indica que o controlador encontrou alguma falha ou está trabalhando de forma anormal. A tela exibirá o código de erro. Caso a falha for eliminada, o aviso de erro irá desaparecer automaticamente</li> </ol>
	<ol style="list-style-type: none"> <li>1. A luz acesa indica o modo de trabalho ativo.</li> </ol>
	<ol style="list-style-type: none"> <li>1. A luz acesa indica que a bomba desligou por falta d'água.</li> </ol>
	<ol style="list-style-type: none"> <li>1. A luz acesa indica que existe um pequeno vazamento no recalque ou algum ponto de consumo não está completamente fechado.</li> </ol>
	<ol style="list-style-type: none"> <li>1. Mostra o valor de pressão em tempo real</li> <li>2. Mostra os parâmetros de configuração</li> <li>3. Mostra os códigos de erros</li> </ol>

Para configurar os parâmetros repita os seguintes procedimentos:

Pressionar os botões “+” e “-” simultaneamente para desbloquear o painel.

Pressione “SETTING” para acessar o primeiro parâmetro.

Pressione “SETTING” novamente para entrar no primeiro parâmetro.

Após acessar o parâmetro desejado, utilize os botões “+” e “-” para incrementar ou decrementar os valores.

Pressione “SETTING” para salvar o parâmetro alterado.

Pressione os botões “+” e “-” para navegar entre os parâmetros.

**ATENÇÃO:** alguns parâmetros especificados na tabela, não podem ser alterados pois poderão ocasionar danos permanentes ao sistema, não cobertos pela garantia. Utilize profissionais qualificados para a instalação e configuração.

PARÂMETROS	VALORES	PADRÃO	DEFINIÇÃO	INFORMAÇÕES SOBRE O PARÂMETRO
b01	10~80%	70	Pressão de religar	A unidade deste parâmetro está em percentual. O valor definido multiplicado pela pressão de trabalho será a pressão de religar a bomba. Ex: Pressão de trabalho = 30 mca. B01 = 70. Pressão de ligar = 30 x 70% = 21 mca.
b02	00 = Positivo 01 = Reverso	00	Sentido de rotação do motor	NÃO ALTERAR. Utilizado apenas para bombas trifásicas.
b03	0~1,5 kgf/cm <sup>2</sup>	0,15	Pressão de falha por falta de água	A unidade deste parâmetro está em kgf/cm <sup>2</sup> (multiplicando por 10 será o valor em “mca”). Este valor sempre deverá ser baixo, pois se a pressão do sistema atingi-lo, será acionado um temporizador (tempo definido no parâmetro b04). Caso o equipamento permaneça nesta pressão pelo tempo determinado, o equipamento irá desligar por falha de falta d’água. DEFINIÇÃO PADRÃO: 0,15 kgf/cm <sup>2</sup> (1,5 mca).
b04	10~180 segundos	180	Tempo para falha de falta d’água	A unidade deste parâmetro está em segundos. Ao atingir a pressão definida no parâmetro b03, irá iniciar a contagem regressiva para desligar o equipamento por falha de falta d’água caso o mesmo fique durante todo tempo nesta condição.
b05	00 = Habilitado 01 = Desabilitado	00	Proteção de flutuação de pressão	Proteção automática da bomba quando a mesma apresenta pressão de trabalho instável
b06	00 = Pressão 01 = Velocidade	00	Unidade mostrada no painel	00 = Mostra a pressão de trabalho (kgf/cm <sup>2</sup> ) 01 = Mostrar no painel a velocidade do motor
b07	10~50	30	Sensibilidade de desligamento	Se a bomba tem dificuldade de desligar quando todas as torneiras estão fechadas, reduza o valor deste parâmetro.
b08 até b13		00	Parâmetros restritos	NÃO ALTERAR

CÓD.	NOME	MOTIVO	SOLUÇÕES
E01	Baixa Tensão	Tensão inferior à 130V	Quando a tensão normalizar o pressurizador retornará automaticamente(mínimo de 180V).
E02	Sobretensão	Tensão acima de 280V	Quando a tensão normalizar o pressurizador retornará automaticamente (máximo 280V).
E03	Falha no transmissor de pressão	Transmissor não comunica com o controlador	1. Verifique as conexões do sensor.
			2. Verifique se o fio do sensor está rompido.
			3. Retire o sensor e limpe o orifício que entra em contato com a água.
			4. Troque o sensor ou o cabo se necessário.
E04	Temperatura	Temperatura do controlador elevada	1. Aguardar o controlador resfriar até 80°C
			2. Instale o pressurizador em local mais ventilado
			3. Calibrar o tanque de expansão
			4. Verifique possíveis vazamentos que possam estar causando partidas excessivas
E05	Sobrecarga da bomba	Bomba funcionando em sobrecarga por um longo período	1. Verifique o modo de operação do pressurizador
			2. Verifique se possui partículas ou corrosão no interior da bomba
			3. Verifique a pressão do tanque de expansão
			4. Verifique possíveis vazamentos que possam estar causando partidas excessivas
E06	Sensor de temperatura	Erro no sensor de temperatura do controlador	1. Instale o pressurizador em local mais ventilado
			2. Verifique a pressão do tanque de expansão (poderá estar vazando)
			3. Verifique possíveis vazamentos que possam estar causando partidas excessivas
			4. Verifique a temperatura do líquido bombeado
E08	Sobrecorrente/Subtensão	Rotor travado ou má conexão entre o motor e controlador	1. Verifique as conexões entre o controlador e o motor
			2. Verifique se o rotor está quebrado, travado ou se possui partículas em seu interior
E09	Corrente elevada no controlador	Controlador funcionando com sobrecarga	1. Mal dimensionamento do produto
			2. Verifique os passos do erro E05
E10	Falha de partida	Falha do controlador ou do motor	1. Desligar e ligar o pressurizador na tomada
			2. Substituir a placa do pressurizador
E11	Falha de conexão da bomba	Conexões com mal contato ou fios parcialmente rompidos	1. Verifique as conexões entre a bomba e o controlador
			2. Substitua o cabo entre o motor e o controlador
E13	Falha do display do controlador	Display não comunica com o controlador	Verifique a conexão entre o display e o controlador



PROBLEMA	POSSÍVEIS CAUSAS	POSSÍVEIS SOLUÇÕES
O pressurizador permanece em stand-by	1. A pressão da tubulação é superior ao valor programado	1. Aumente a pressão de trabalho diretamente no painel
	2. O parâmetro b01 está com valor muito baixo	2. Aumente o valor do parâmetro b01
	3. A tubulação ou as torneiras estão obstruídas	3. Verifique a tubulação ou as torneiras
O pressurizador não desliga automaticamente	1. Sensor de pressão defeituoso	1. Troque o sensor de pressão
	2. Vazamento na tubulação ou as torneiras podem não estar completamente fechadas	2. Verifique a tubulação e todos os pontos de consumo
	3. A pressão de trabalho está muito elevada.	3. Reduza a pressão de trabalho
	4. O motor está girando no sentido contrário	4. (EM ÚLTIMO CASO) Ajuste o sentido de giro através do parâmetro b02
	5. Há falta de água na tubulação e a proteção contra falta de água não foi ativada	5. Ajuste o parâmetro b03 e b05 para ativar a função de proteção de falta de água
	6. Entrada de ar nas tubulações de sucção	6. Revisar as tubulações de sucção e escorvar a bomba
A bomba funciona mas não possui fluxo de água	1. Motor está com sentido de giro invertido	1. Ajuste o sentido de giro através do parâmetro b02
	2. Tubulação bloqueada ou válvula de retenção do pressurizador travada	2. Verifique a tubulação e a válvula de retenção
	3. Sem fornecimento de água	3. Aguarde o retorno do fornecimento de água
	4. Entrada de ar na sucção ou escorva incompleta	4. Revisar as tubulações de sucção e escorva a bomba
Aviso de falta d'água (Lack of water)	1. Volume de água muito elevado, fazendo com que a pressão caia até atingir a pressão do parâmetro b03	1. Diminua o parâmetro b03 ou adicione um registro e regule para uma vazão menor
	2. Escassez de água	2. Aguarde o retorno de fornecimento de água
	3. Entrada de ar na bomba ou vazamento na tubulação de sucção	3. Verifique possíveis vazamentos e escorva a bomba novamente
O pressurizador liga e desliga de forma intermitente	1. Vaso de expansão descalibrado ou com membrana rompida	1. Calibrar novamente o vaso e verificar se possui vazamento de ar
	2. Entrada de ar na bomba ou vazamento na tubulação de sucção	2. Verifique possíveis vazamentos e escorva a bomba novamente
Bomba para durante o uso normal, mesmo quando há vazão	1. Rotor travado	1. Desligar a bomba e entrar em contato com um técnico autorizado
	2. Superaquecimento	2. Local de instalação inadequado, sem espaço para ventilação de ar.
	3. Água suja ou com partículas sólidas	3. Caso tenha sido instalado, verifique o pré-filtro na entrada da bomba.
Pressurizador apresentando aquecimento excessivo	1. Resfriamento do motor ineficiente	1. Verificar se o pressurizador está muito próximo à paredes
	2. Rotor travando ou com atrito	2. Água impróprio com presença de partículas. Procure um autorizado
	3. Instalação elétrica inadequada	3. Bitola dos fios incorretos, quedas de tensão, conexões inadequadas. Procure um técnico autorizado
	4. Bomba operando durante muito tempo acima da capacidade (falha de dimensionamento)	4. Substituir o produto por outro de maior vazão

## 8. GARANTIA VIA CONSUMIDOR

Todo Jet Comfort® Inverter 40 DANCOR é testado individualmente e garantido contra defeitos de fabricação ou matéria-prima, indiscutivelmente comprovados, pelo prazo total de 18 meses (garantia legal + garantia contratual), a contar da data de aquisição atestada pela respectiva Nota Fiscal.

A GARANTIA compreende somente a recuperação e/ou substituição gratuita da parte/peça defeituosa. É de responsabilidade do comprador a entrega e retirada, sem ônus, do produto considerado defeituoso em um posto de nossa Rede Autorizada de Assistentes Técnicos.

Esta GARANTIA não cobre: Desgaste natural decorrente de uso; indevida utilização/manutenção/instalação; danos causados pela não observância das indicações constantes do Manual de Instalação; danos causados por culpa do técnico-instalador, bem como a presença de abrasivos (areia), indícios de uso de líquidos corrosivos ou com líquidos incompatíveis com as matérias-primas utilizadas na fabricação das bombas. Bomba ou motor aberto por pessoas não credenciadas pela Dancor, além do motor operando nas seguintes condições: com temperatura acima dos 40° C; com variação de tensão fora da indicada no motor ( $\pm 10\%$ ); cabos de alimentação mal dimensionados e falta de aterramento eficiente.

### Motores elétricos

A GARANTIA contra defeitos de fabricação fica assegurada, observadas todas as recomendações deste Manual, principalmente sobre Instalações Elétricas e Hidráulicas.

Igualmente, a mesma GARANTIA CONTRATUAL cobre os seguintes defeitos de fabricação: Curto de espiras, curto entre fases, rotor falhado e erro de montagem.

Não serão cobertos os defeitos causados por sobrecarga, falta de fase de proteção (chave de partida com contator e relé de sobrecarga), tensão fora do especificado, variações e distúrbios da rede elétrica, capacitores, rolamento, eixo quebrado, carcaça quebrada ou amassada, ou aqueles ocasionados por descuidos no transporte, armazenagem, acoplamento ou energização do motor.

A não observância ao Manual do Produto, assim como a não instalação do produto por técnico especializado, acarretará na perda da garantia.

Eu, \_\_\_\_\_, declaro ter lido e estar ciente dos termos estipulados por este presente Termo de Garantia. PRESTAMOS ASSISTÊNCIA TÉCNICA PERMANENTE AOS NOSSOS EQUIPAMENTOS. SAC: 0800 021 9290.

Código do Produto	Data de Aquisição	Modelo	Nota Fiscal	Vendedor	Loja
-------------------	-------------------	--------	-------------	----------	------

## 9. GARANTIA VIA REVENDEDOR

Código do Produto	Data de Aquisição	Modelo	Nota Fiscal	Vendedor	Loja
-------------------	-------------------	--------	-------------	----------	------



Para baixar o aplicativo de seleção DANCOR, acesse a Play Store ou a Apple Store

