

DANCOR®

Desde 1946



Ultra® **DS-5**

Bomba Submersível para Drenagem



Indicada para drenagem de pequenos poços, caixas de coleta de água pluvial, infiltrações e águas servidas domésticas. Pode ser utilizada em pequenas irrigações de hortas e jardins, drenagem de áreas reduzidas, além de aplicações em fontes e chafarizes.

Atende aplicações residenciais, prediais, industriais e agrícolas, conforme as condições de uso do sistema.

Características Técnicas:

Vazão: até 12.300 l/h.

Altura manométrica: até 8 mca.

Profundidade de imersão: 7m.

Motor elétrico: 400W ou 750W.

Monofásico 127V ou 220V.

60Hz. Classe de isolamento F.

Grau de proteção: IPX8. Com automático de nível. Cabo elétrico 10 metros. Protetor térmico.

Termoplástico de engenharia.

Liga de ferro e alumínio.

Benefícios:

Baixo consumo de energia.

Operação confiável, garantindo desempenho estável em aplicações de drenagem.

Design compacto, facilitando a instalação em espaços reduzidos.

Alta resistência à corrosão, aumentando a durabilidade do equipamento.

Totalmente portátil, permitindo fácil transporte e utilização em diferentes locais.

Funcionamento automático por controle de nível, proporcionando mais praticidade na operação.

Assistência técnica disponível em todo o país.

Garantia de 18 meses.

Diferenciais:

Produto fornecido pronto para uso, com automático de nível e cabo elétrico de longo alcance integrados, facilitando a instalação e a operação.

Compatibilidades e Aplicações Específicas:

Compatível com água limpa e levemente suja, sem sólidos abrasivos. Pode ser utilizada em operação submersa com acionamento automático por controle de nível, integrando-se a sistemas hidráulicos por meio de conexões padrão para mangueiras.

Observações Técnicas:

A temperatura máxima do líquido bombeado deve ser 35°C.

Normas e Certificações:

A instalação elétrica deve seguir as recomendações da NBR 5410, sendo executada por profissional qualificado conforme a NR 10. É obrigatório o correto aterramento do equipamento.

Tabela de seleção

Modelo	Potência (W)	Ø Tubulação	ATM máxima (m)	Altura Manométrica Total em Coluna de Água (mca) - Não estão incluídas as perdas por atrito							
				1	2	3	4	5	6	7	8
Monofásico	127V ou 220V	Elevação (bsp)		VAZÃO m³/h							
Ultra® DS-5	400	1" - 1½"	9	8,47	7,47	6,29	4,94	3,56	2,29	1,22	0,31
	750			12,30	11,42	10,40	9,06	7,70	6,10	3,70	1,00

Curvas

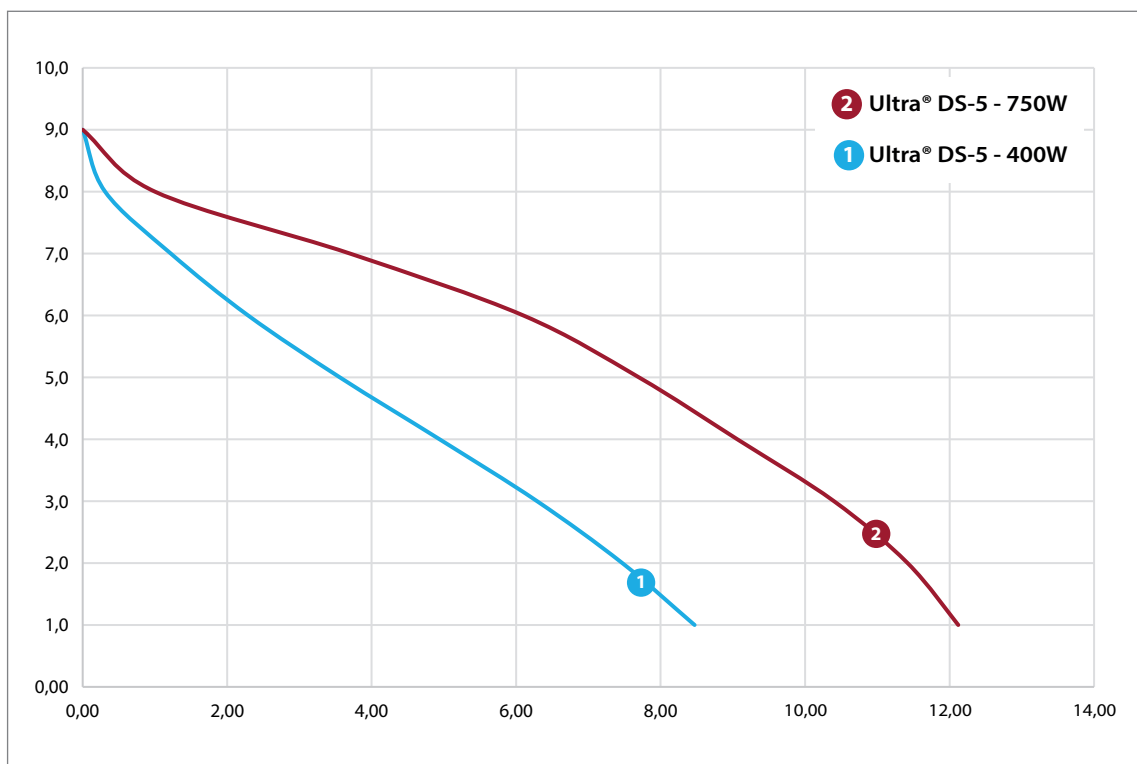

Dimensionais

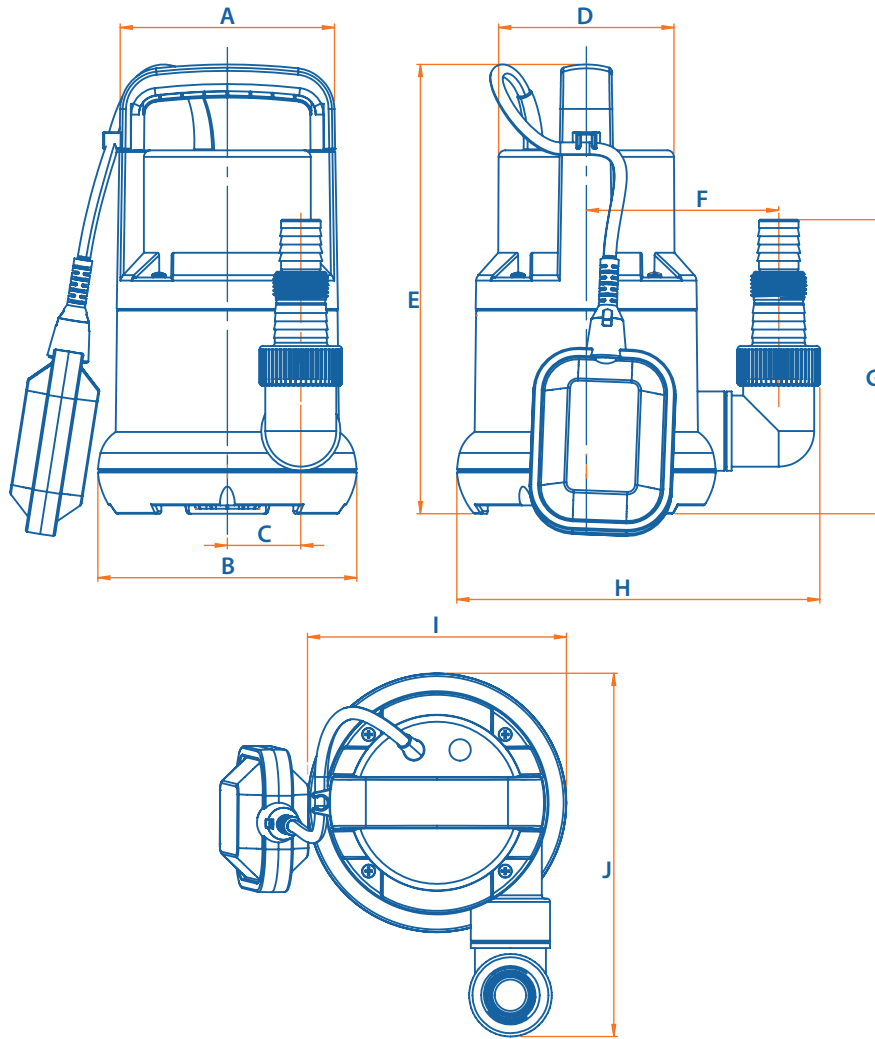

Dimensional (mm)										Peso (kg)
A	B	C	D	E	F	G	H	I	J	
129,7	156,8	44,5	106,2	272	116,5	178	219,8	156,8	219,9	4,1

Componentes

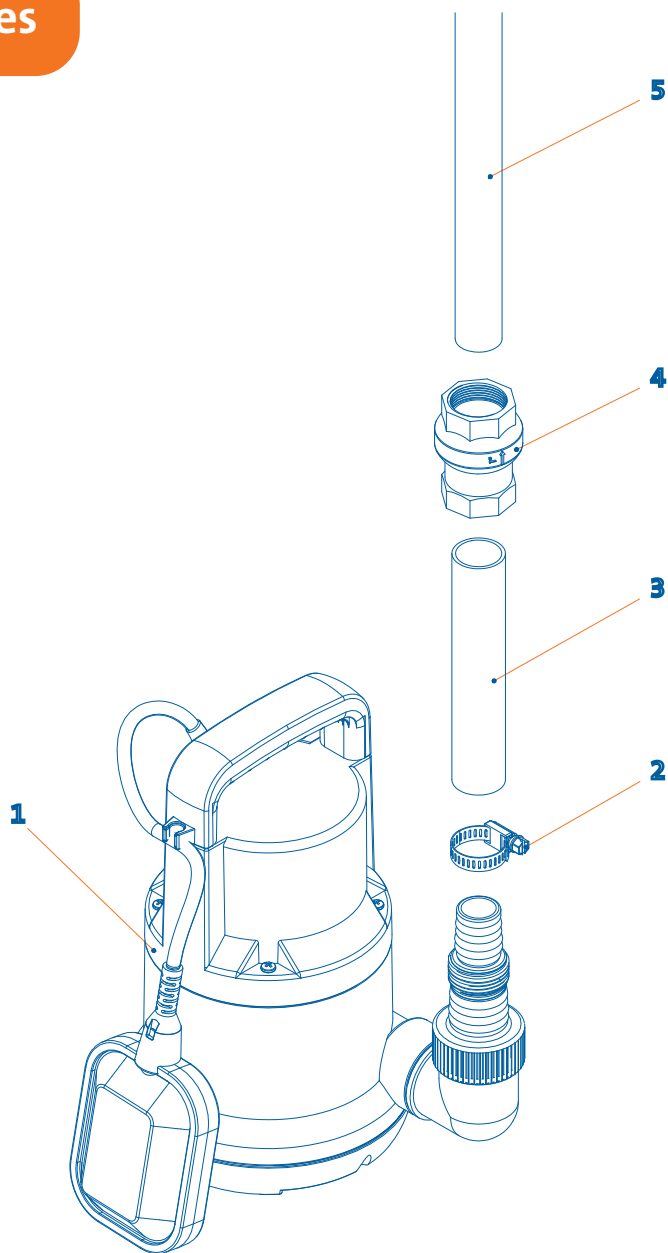

Componentes - Descrição	
1	ULTRA® DS-5
2	ABRAÇADEIRA
3	MANGUEIRA
4	VÁLVULA DE RETENÇÃO
5	TUBO



dancor.com.br   /bombasdancor

RJ (21) 3408-9264 | CE (85) 3260-6100

SC (47) 3370-1217